

Link do produktu: <https://www.remsport.pl/imadlo-all-in-one-20-holmenkol-p-6220.html>



## Imadło All-In-One 2.0 HOLMENKOL

Cena	<b>805,00 zł</b>
Dostępność	<b>Niedostępny - zadzwoń</b>
Czas wysyłki	<b>24 godziny</b>
Numer katalogowy	<b>24441</b>
Kod EAN	<b>4250081644419</b>
Producent	<b>Holmenkol</b>

### Opis produktu

Oferta Sklepu REMSPORT: Imadło narciarskie do zamocowania nart alpejskich (zjazdowych) lub nart biegowych, produkt niemieckiej firmy **HOLMENKOL**, jest to model All-In-One 2.0 (numer katalogowy 24441).

### **DOBRE IMADŁO TO PODSTAWA SERWISU NARCIARSKIEGO**

**Ski Vise All-In-One 2.0** to nowy, poprawiony i udany model tego producenta z ciekawym dodatkiem. Co go wyróżnia? Solidna aluminiowa budowa, typ trzyszczękowy (dwa elementy zaciskowe i jedna ruchoma szczęka mocująca), trzypunktowy (trzy punkty podparcia, co ma duże znaczenie podczas serwisu długich nart) i nowość trzypozycyjny (trzy możliwości zamocowania narty) oraz specjalny adapter do zamocowania narty biegowej.

Rozstaw szczęki środkowej wynosi od 38 do 90mm, a jej szerokość to 30mm. Oczywiście nie ma problemu z mocowaniem narty w szczęce środkowej. Poniżej zdjęcia przedstawiające mocowanie różnego rodzaju typu nart (zjazdowe, freeride, freestyle, skitour).



Narty zjazdowe w tym modelu możemy zamocować na trzy sposoby (specjalne gumowe podkładki z wypustkami uniemożliwiają przesuwanie się narty w imadle) na zdjęciach poniżej pokazane jest imadło firmy Ski Man różnica koloru:

- poziomo (takie ułożenie narty umożliwi nam wykonanie takich czynności serwisowych jak: smarowanie na gorąco, na zimno oraz ostrzenie krawędzi dolnej),



- pionowo pod kątem 90 stopni (takie ułożenie narty umożliwi nam prawidłowe wykonanie ostrzenia krawędzi bocznej).

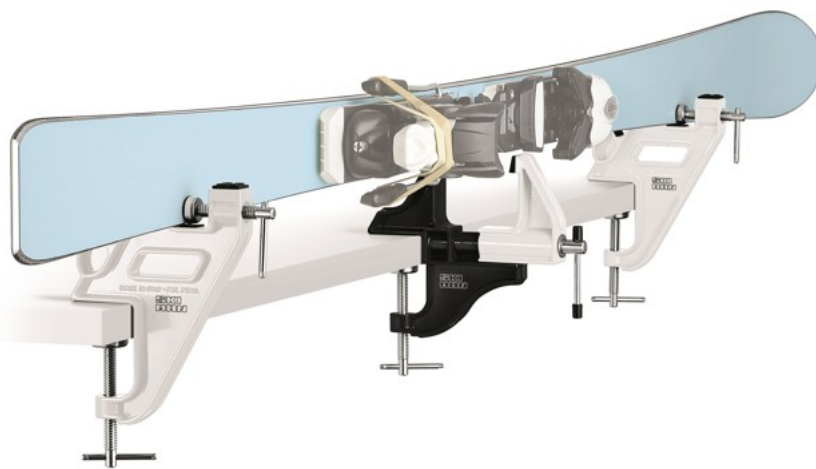

- pod kątem 60 stopni (do ostrzenia krawędzi bocznej)

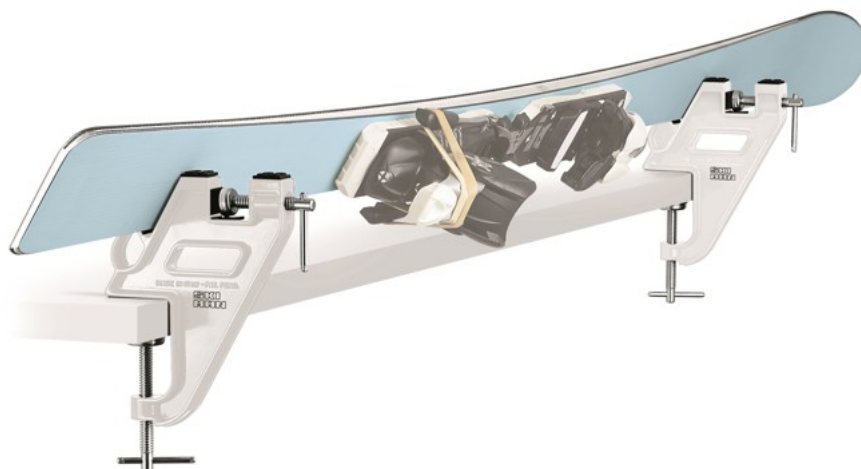

oraz możliwość zamocowania narty biegowej

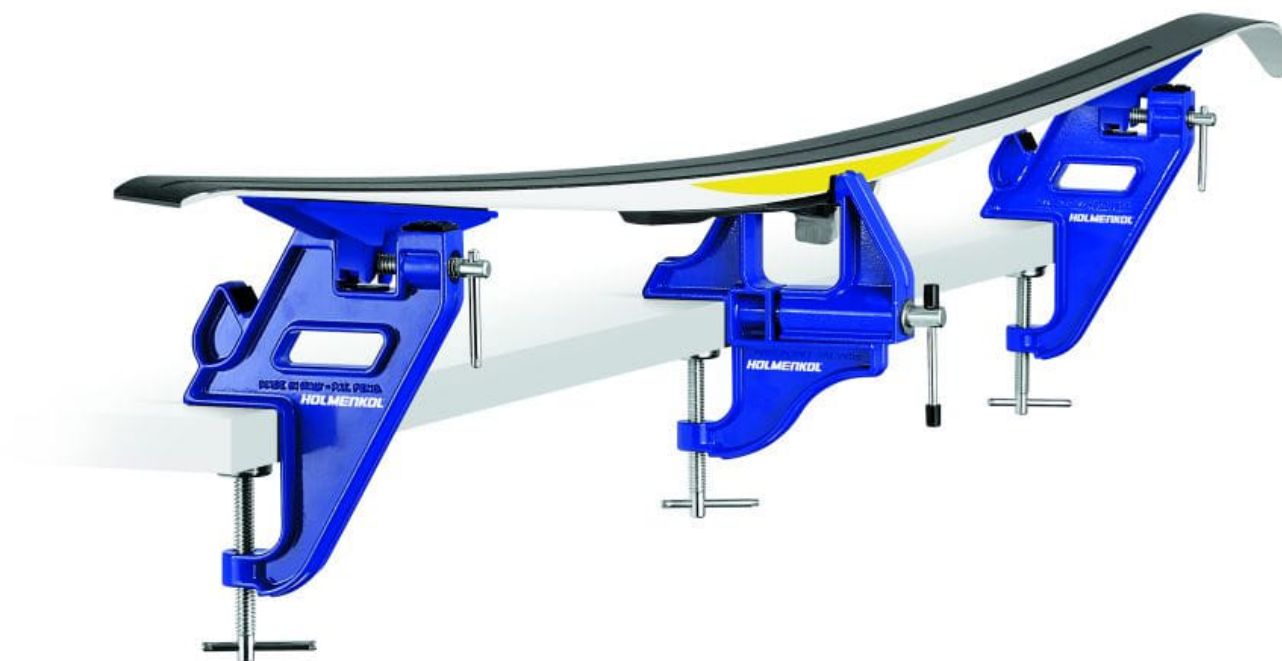

W komplecie znajdują się dwie sztuki gumek do skistop (bardzo ważny element mający za zadanie zablokować skistopy narty w położeniu poziomym).

Zalety imadła **All-In One 2.0**:

- bardzo lekki aluminiowy korpus,
- lekkie i łatwe w transporcie (możliwość wykorzystania go na wyjeździe narciarskim),
- proste w użyciu,
- ochronne gumowe nakładki zapobiegające ewentualnym uszkodzeniom nart,
- możliwość mocowania nart zjazdowych jak i nart biegowych.

**Proszę pamiętać, że prawidłowe i pewne zamocowanie narty to podstawa, wszelkich prac związanych z serwisem i tuningiem narciarskim**

**Charakterystyka techniczna imadła:**

Podparcie: **Trzypunktowe**

Typ imadła: **Trzypozycyjne**

Rozstaw szczęki środkowej: **38mm - 90mm**

Szerokość szczęki środkowej: **30mm**

Mocowanie narty biegowej: **Tak**

Mocowanie narty ukośne: **Tak**

Mocowanie narty pionowe: **Tak**

Mocowanie narty poziome: **Tak**