

Link do produktu: <https://www.remsport.pl/imadlo-double-workshop-vice-ski-man-p-4952.html>

Imadło Double Workshop Vice SKI MAN



Cena	2 800,00 zł
Dostępność	Niedostępny - zadzwoń
Czas wysyłki	24 godziny
Numer katalogowy	SK1021N
Kod EAN	8058983780893
Producent	Ski Man

Opis produktu

Oferta Sklepu REMSPORT: Profesjonalne imadło serwisowe, do serwisu nart zjazdowych, nart biegowych i desek snowboardowych, produkt włoskiej firmy **SKI MAN**, jest to model Double Workshop Vice (numer katalogowy 1021N), idealne do serwisu stacjonarnego, dla klubów lub wypożyczalni.

DOBRE IMADŁO TO PODSTAWA SERWISU NARCIARSKIEGO

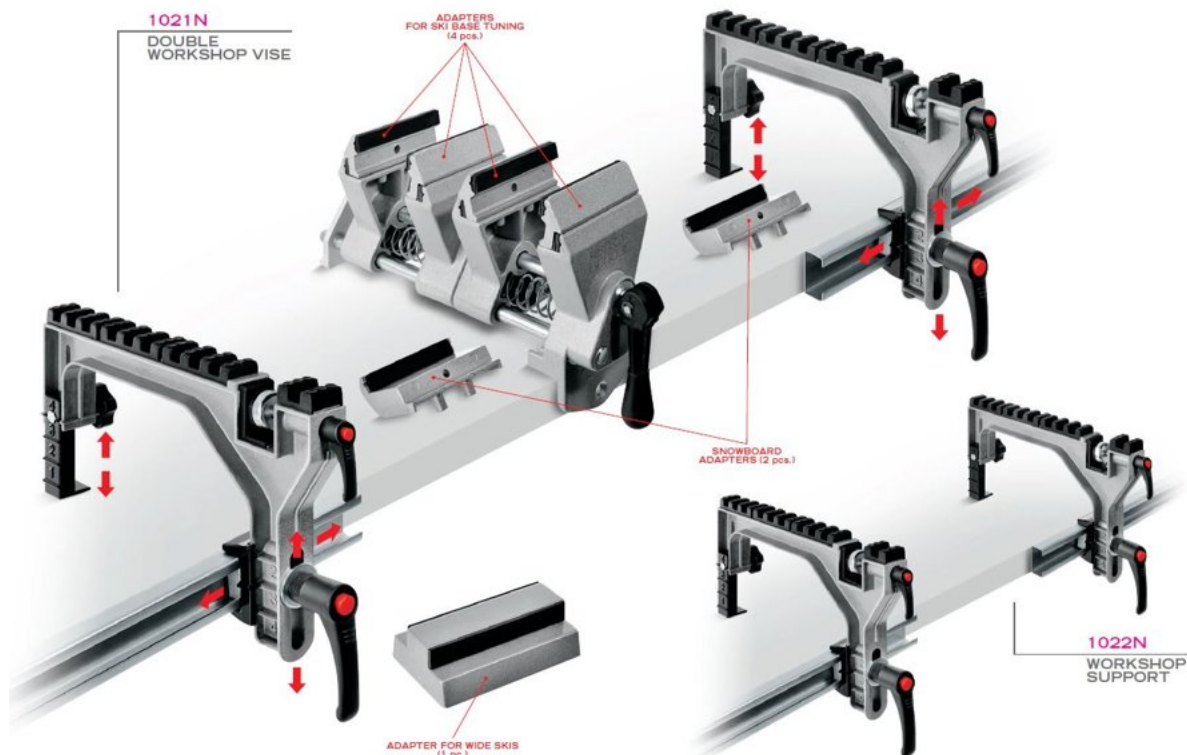

Double Workshop Vice to najwyższy i bardzo udany model imadła tego włoskiego producenta, przykład rozwiązania stacjonarnego, wymaga specjalnego mocowania do stołu czy blatu, ale można na nim serwisować parę nart równocześnie (tylko smarowanie lub ostrzenie krawędzi dolnej) lub deskę snowboardową. Solidna aluminiowa budowa (wzmocnione środkowe szczęki z dwoma stalowymi prowadnicami), regulowana wysokość bocznych podpór, typ imadła trzyszczękowy (dwa elementy zaciskowe i jedna podwójna ruchoma szczęka mocująca), trzypunktowy (trzy punkty podparcia, co ma duże znaczenie podczas serwisu długich nart), dwupozycyjny (dwie możliwości zamocowania narty) to główne atuty tego modelu.

Rozstaw szczęki środkowej wynosi od 35 do 90 mm, a jej szerokość to 90 mm.

Narty lub deskę można zamocować w imadle na dwa sposoby:

- poziomo (do smarowania ślizgu metodą na zimno lub na gorąco albo ostrzenia krawędzi dolnej),



- pionowo (do ostrzenia krawędzi bocznej)



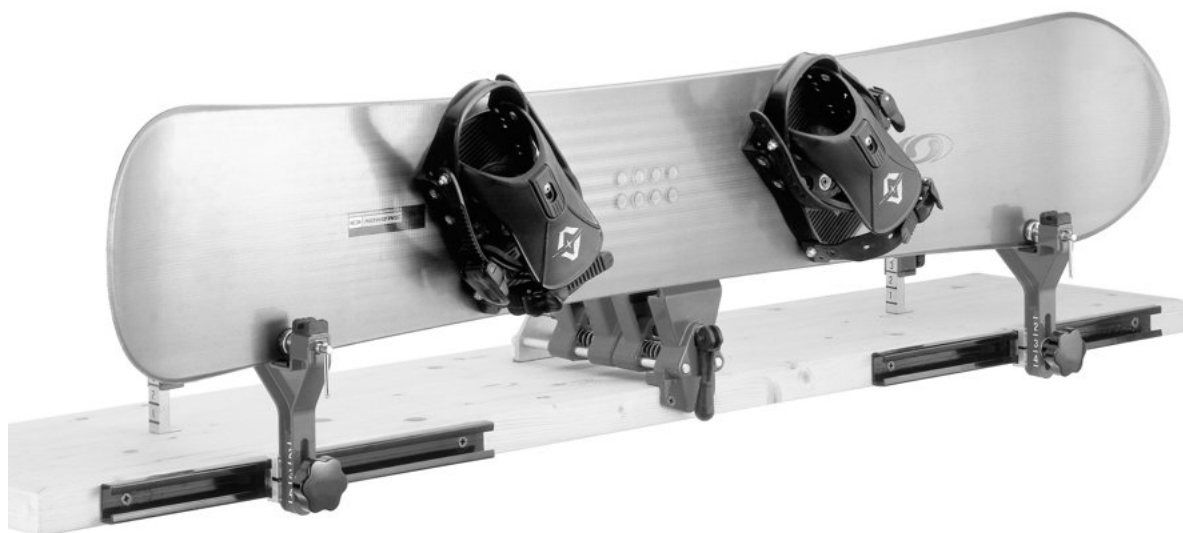

Jednocześnie można serwisować 1 parę nart (2 narty) lub jedną deskę. Po dokupieniu specjalnych podstawek do imadła można zamocować narty biegowe (patrz zakładka **Akcesoria dodatkowe**).